



この度は、弊社製品をお求めいただきましてありがとうございました。
このデスクは組立式になっておりますので、下記の詳細で組立ててください。
パッキングケースの中には、下記の部品が入っています。

組立説明書は組立て後も
大切に保管してください。

この製品を第三者に貸し出すときは、この説明書も共に
貸し出し、よく読んでから使用するようご指導ください。

★用意していただくもの・・・
手袋（組立て時のケガ等を防ぐために必ず着用してください）

完成図

※このデスクは組立て方法によって下図の様に2通りの使い方ができます。
用途に合わせて組立ててください。

※ブックシェルフを右側、左側のどちらにするかによって、組立て手順⑦が異なります。

ブックシェルフを右側にする場合

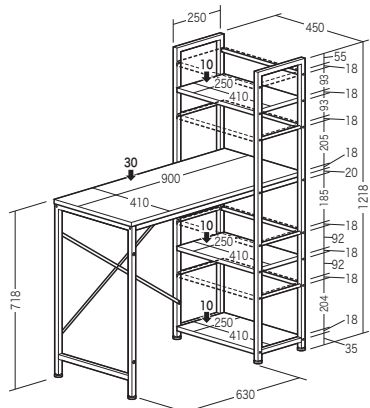

総耐荷重 50kg

ブックシェルフを左側にする場合

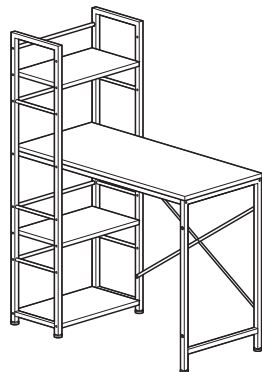

組立て部品

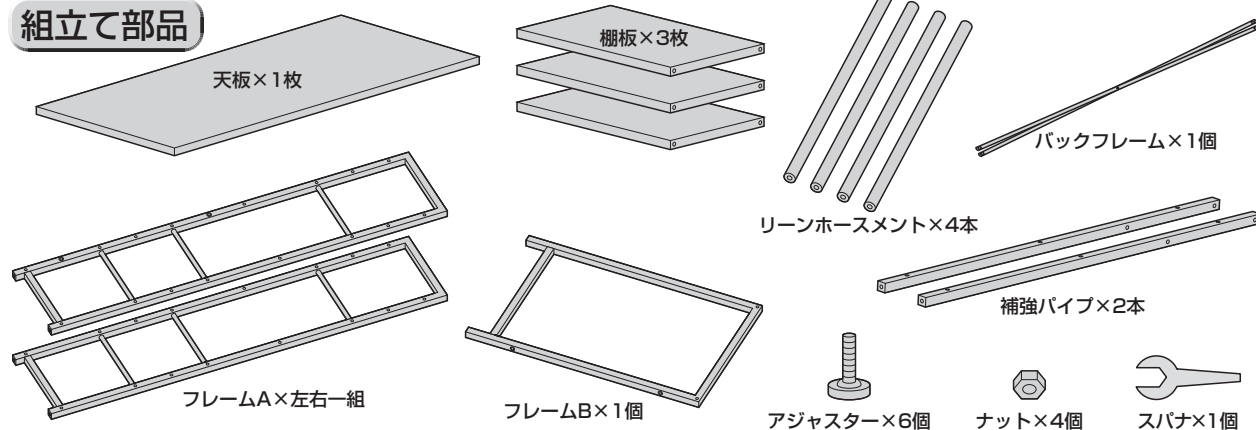

使用ボルト

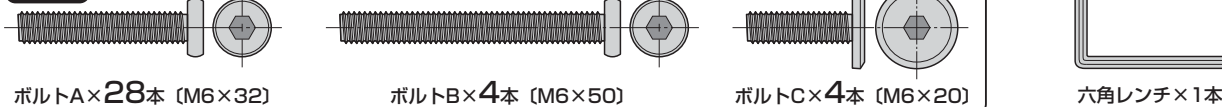

1 フレームAとフレームBにアジャスターを取付けます。

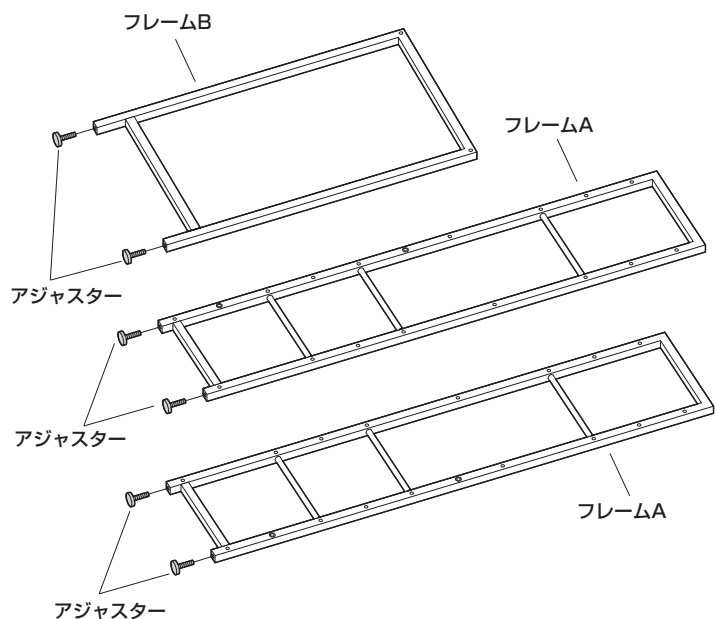

2 フレームAに棚板を取付けます。

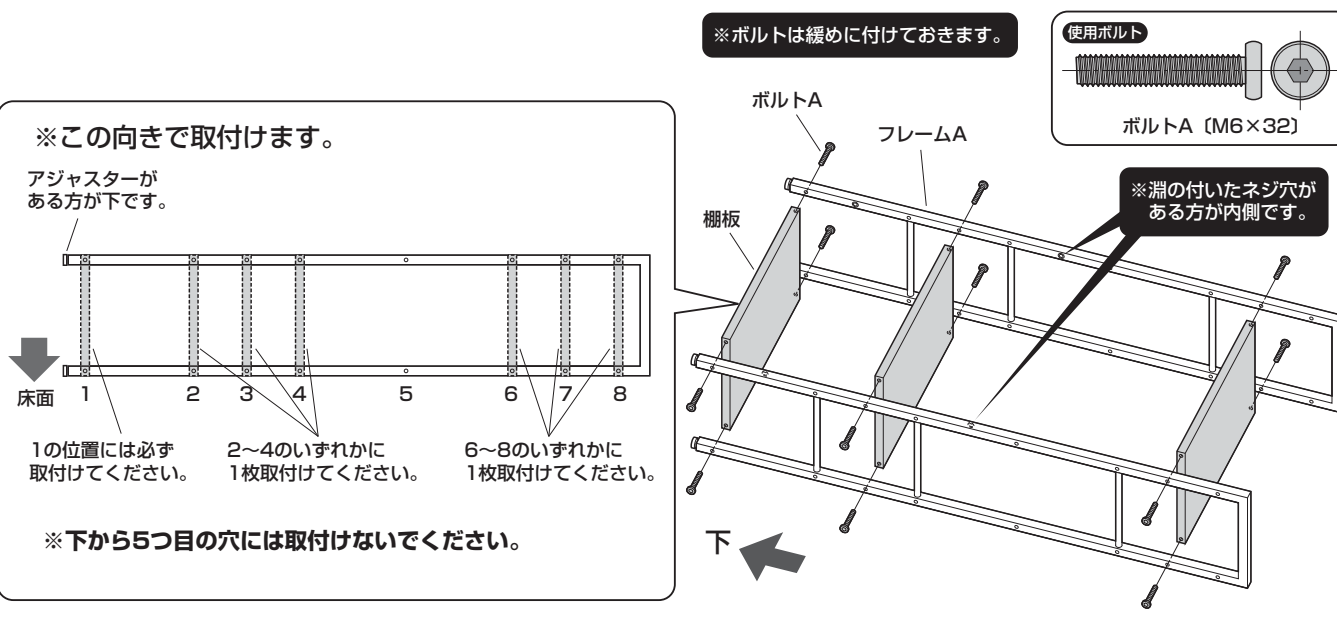

3 フレームAに補強パイプを取付けます。

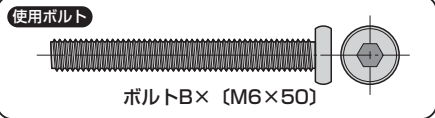

※ボルトは緩めに付けておきます。

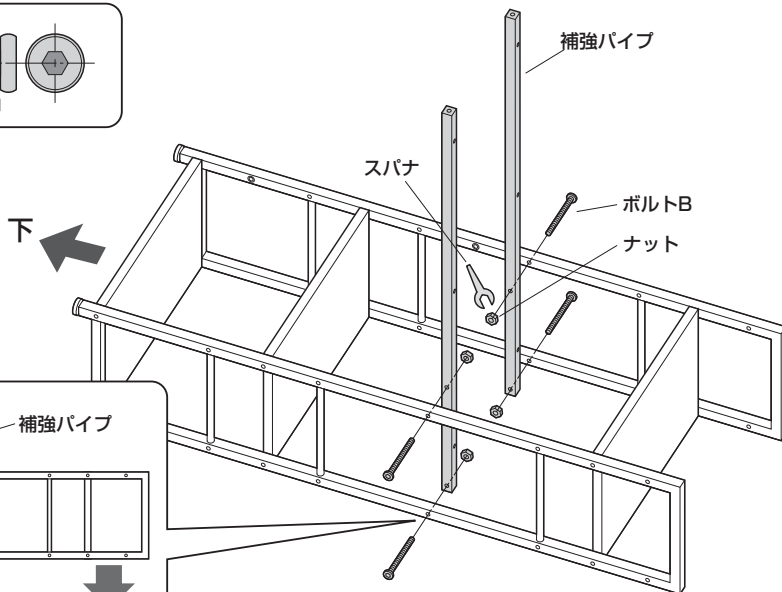

アジャスターがある方が下です。

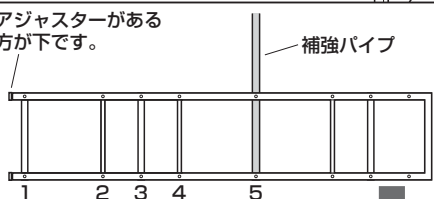

※下から5つ目の穴に取付けます。

4 フレームAにリーンホースメントを取付けます。

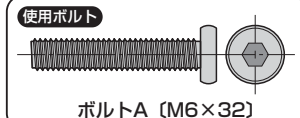

※ボルトは緩めに付けておきます。

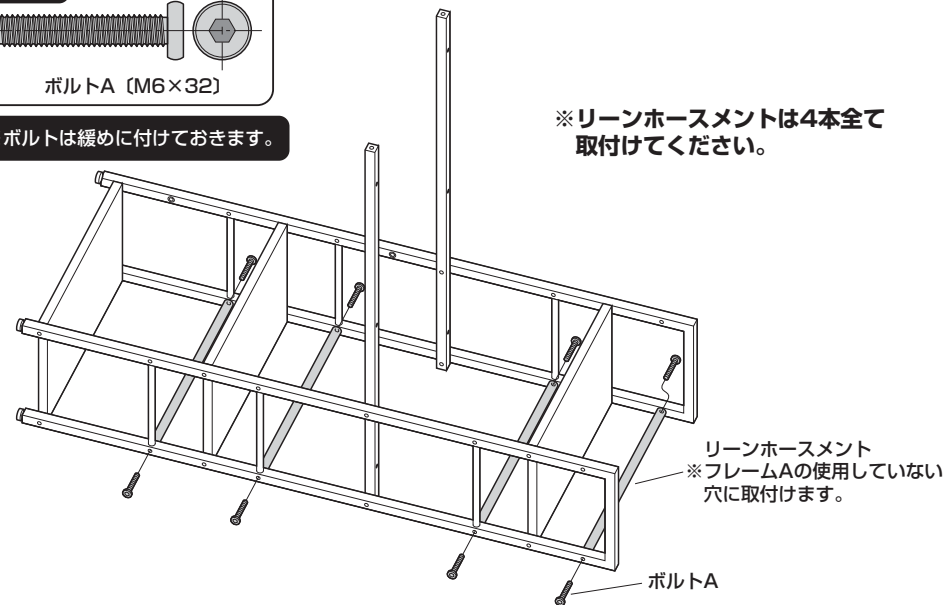

5 補強パイプにフレームBを取付けます。

①矢印の方向に倒します。

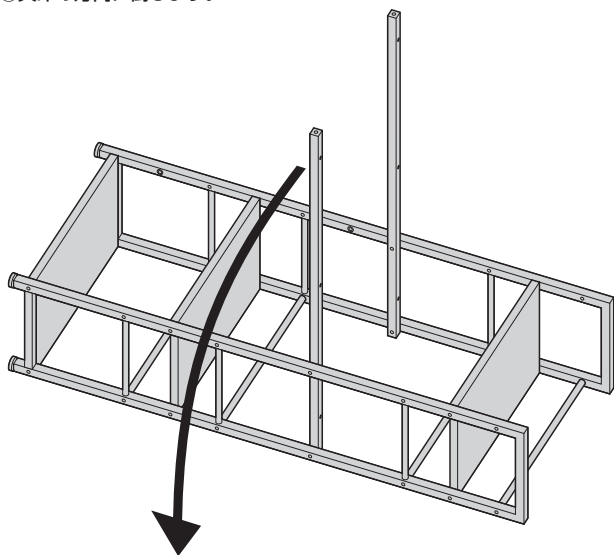

②フレームBを取付けます。

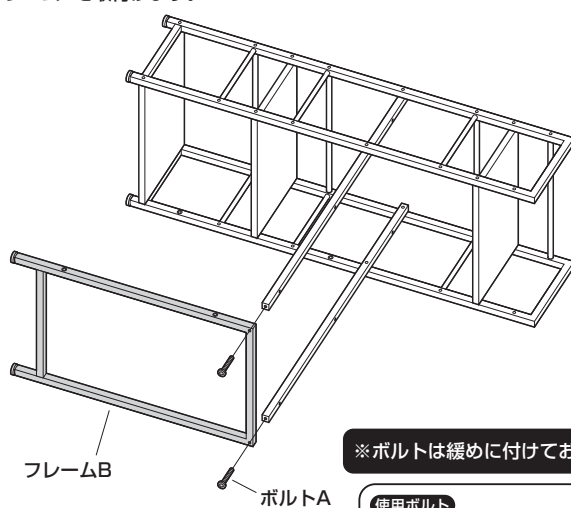

※ボルトは緩めに付けておきます。

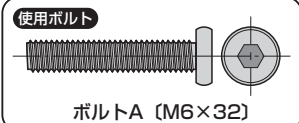

6 デスクを起します。

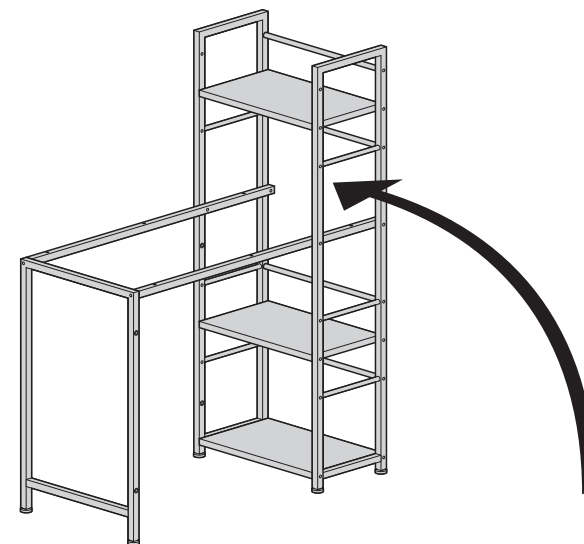

7

バックフレームを取付けます。

※ご使用の環境に合わせてブックシェルフを左右どちらにするか決めてください。

①バックフレームを開きます。

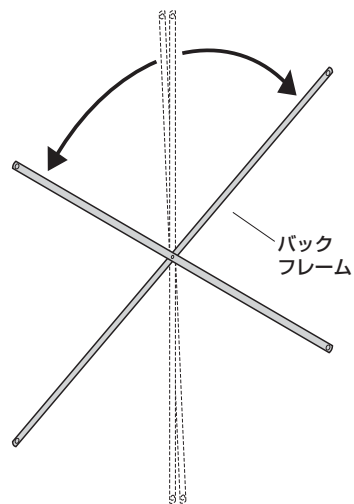

②バックフレームを取付けます。

ブックシェルフを左側にする場合

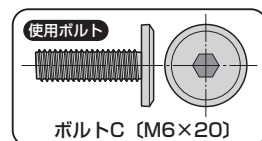
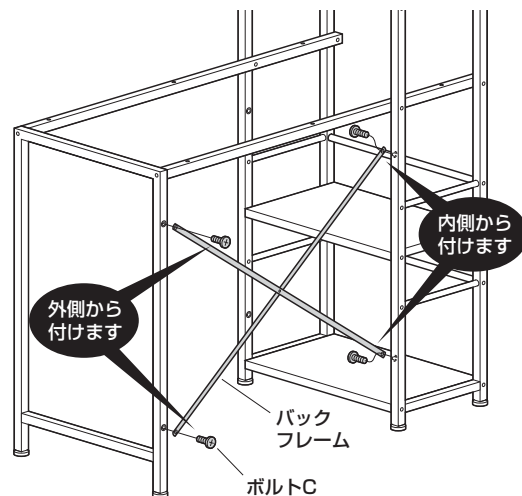

※ボルトは緩めに付けておきます。

ブックシェルフを右側にする場合

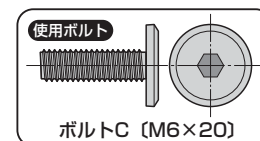
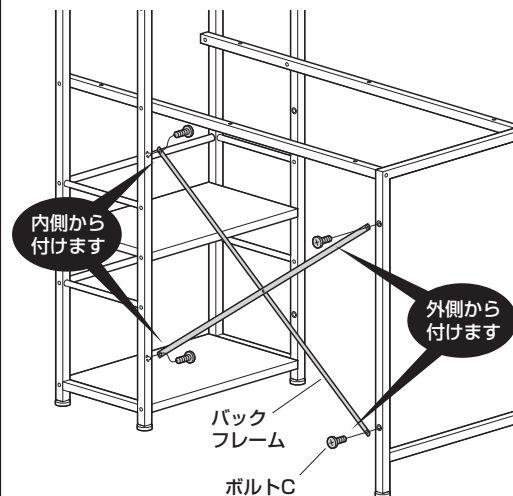

※ボルトは緩めに付けておきます。

8

天板を取付けて完成です。

※下記のイラストはブックシェルフを左側にしたものです。右側した場合は左右反対になります。

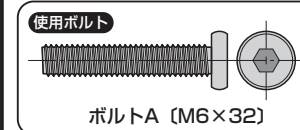

※天板取付け後、全てのボルトを締め込みます。

