



この度は、弊社製品をお買求めいただきましてありがとうございました。  
このデスクは組立式になっておりますので、下記の要領で組立ててください。  
パッキングケースの中には、下記の部品が入っています。

組立説明書は組立て後も  
大切に保管してください。

この製品を第三者に貸し出すときは、この説明書も共に  
貸し出し、よく読んでから使用するようご指導ください。

★用意していただくもの・・・  
手袋（組立て時のケガ等を防ぐために必ず着用してください）  
プラスドライバー

完成図

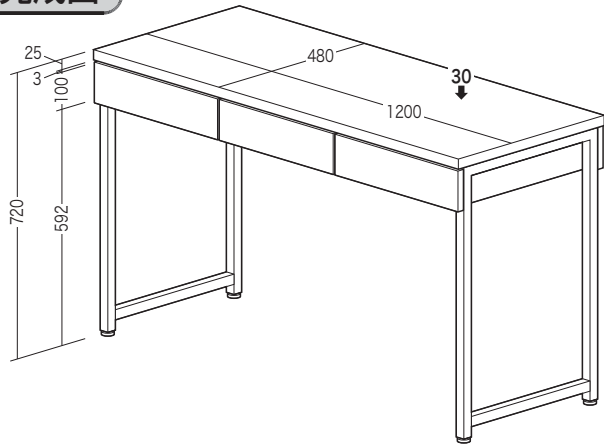

引き出し耐荷重 各5kg  
総耐荷重 40kg

引き出し有効内寸法  
W340×D313×H45

組立て部品

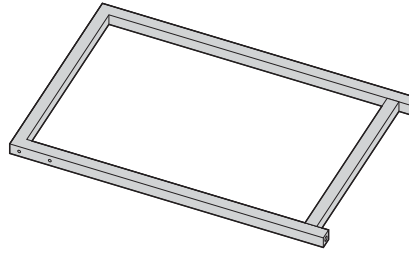

サイドフレームL①×1個

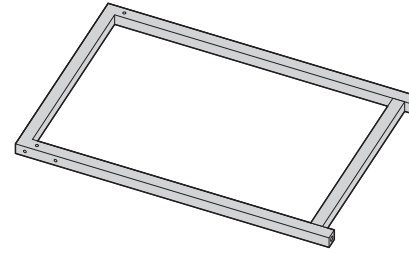

サイドフレームR②×1個

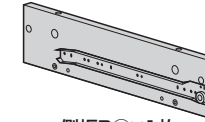

側板R③×1枚

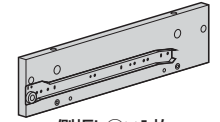

側板L④×1枚

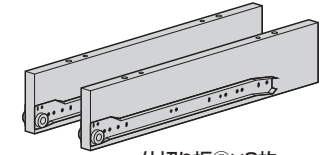

仕切り板⑤×2枚

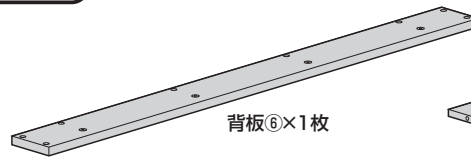

背板⑥×1枚

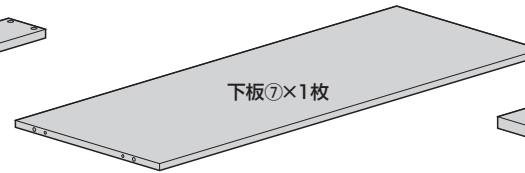

下板⑦×1枚

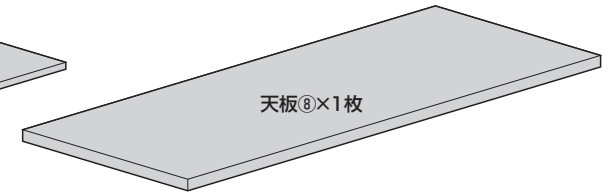

天板⑧×1枚



アジャスター⑨×4個



六角レンチ⑩×1本



ダボ⑪×12本



締付け円盤⑫×12個



ピン⑬×12本

使用ボルト

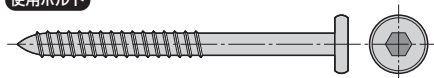

木ネジ⑭×16本 (5×60)

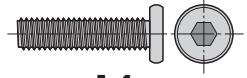

ボルト⑮×14本 (M6×25)

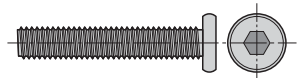

ボルト⑯×4本 (M6×35)

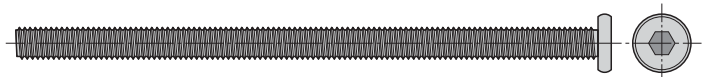

ボルト⑰×4本 (M6×110)

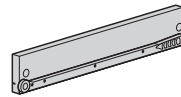

引き出し側板L⑱×3枚

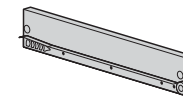

引き出し側板R⑲×3枚

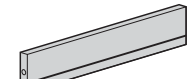

引き出し背板⑲×3枚



引き出し底板⑳×3枚

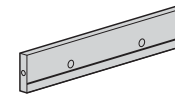

引き出し前板㉑×3枚

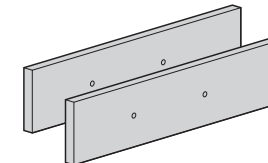

引き出し前板㉒⑳×2枚

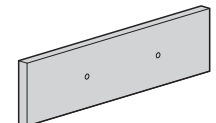

引き出し前板㉓㉑×1枚

**1** サイドフレーム①②にアジャスター④を取付けます。

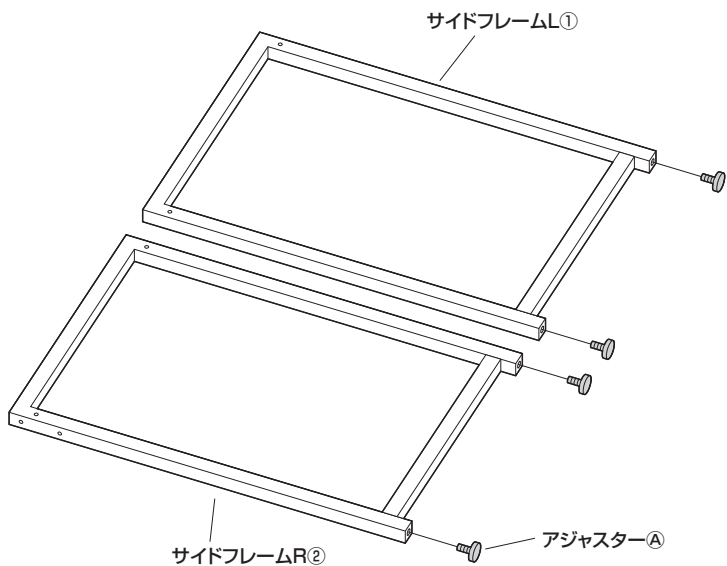

**2** 側板③④にピン⑤を取付けます。

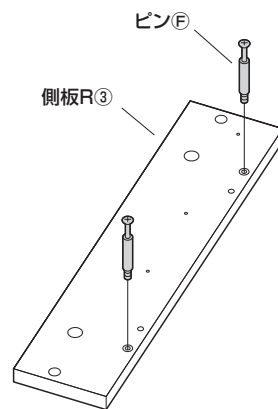

側板L④にも同様にピン⑤を取付けます。

**3** サイドフレーム①②に側板③④を取付けます。

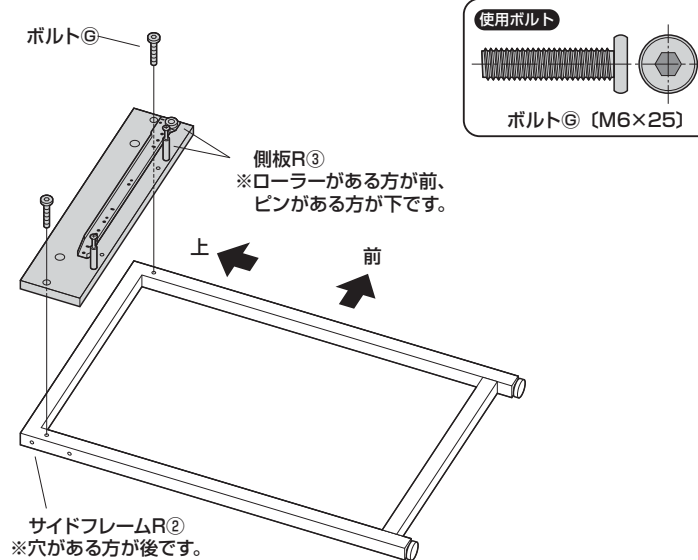

サイドフレームL①にも左右対称に側板L④を取付けます。

**4** 下板⑦にサイドフレーム①②を取付けます。

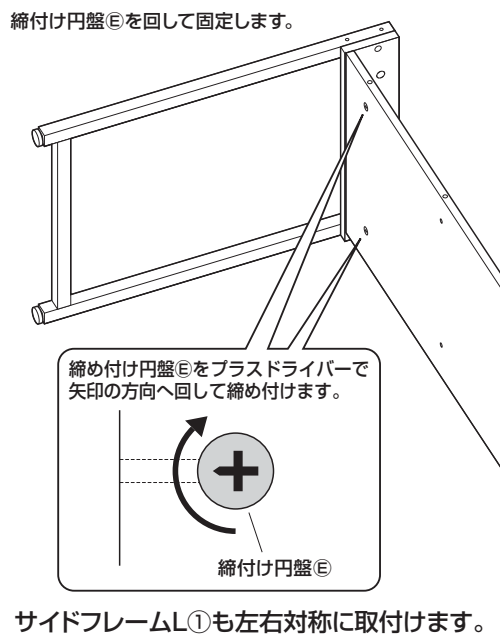
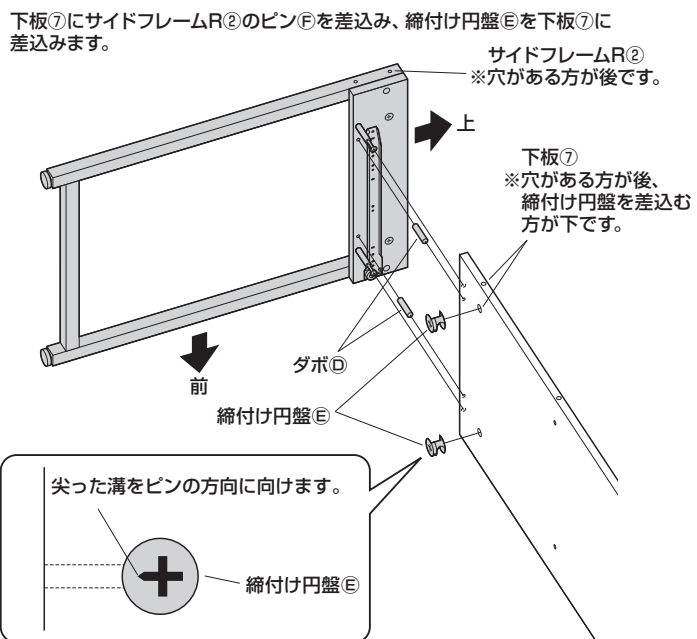

サイドフレームL①も左右対称に取付けます。

**5** サイドフレーム①②に背板⑥を取付けます。

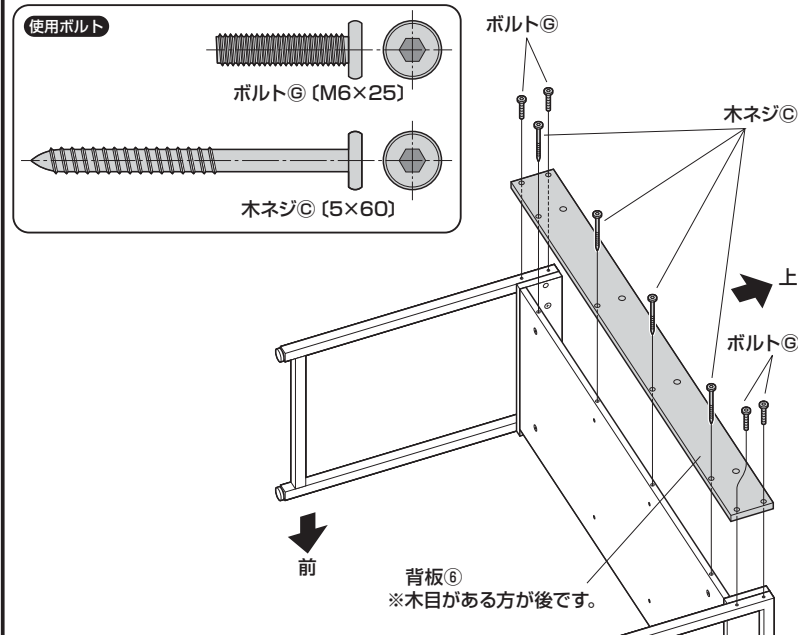

**6** デスク本体を起し、仕切り板⑤を取付けます。

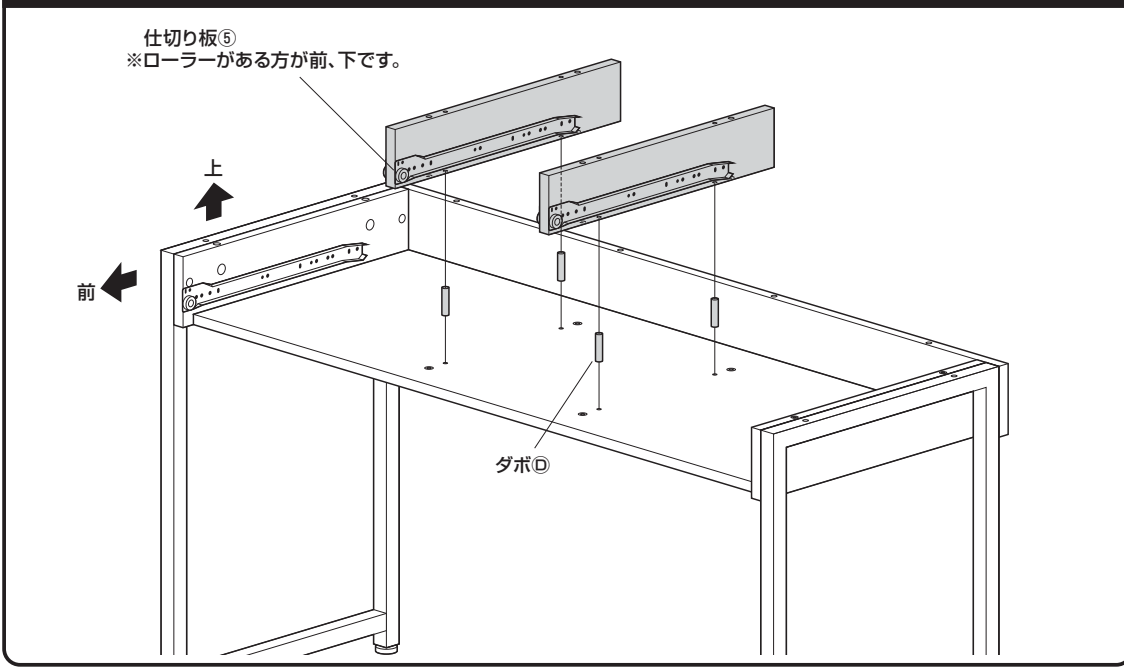

**7** 天板⑧にピン⑦を取付けます。

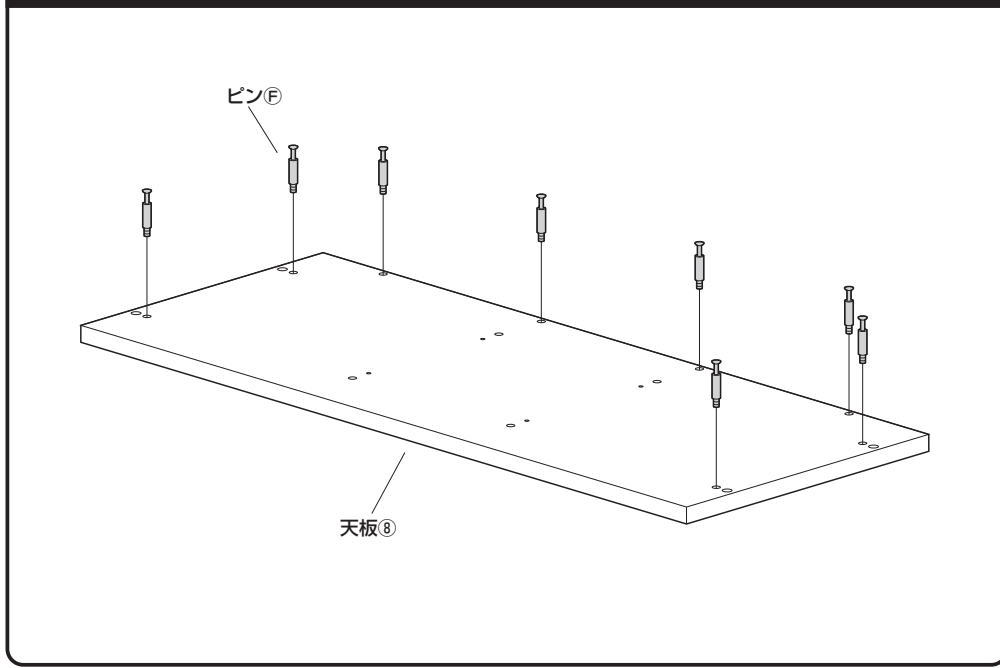

**8** 天板⑧を取付けます。

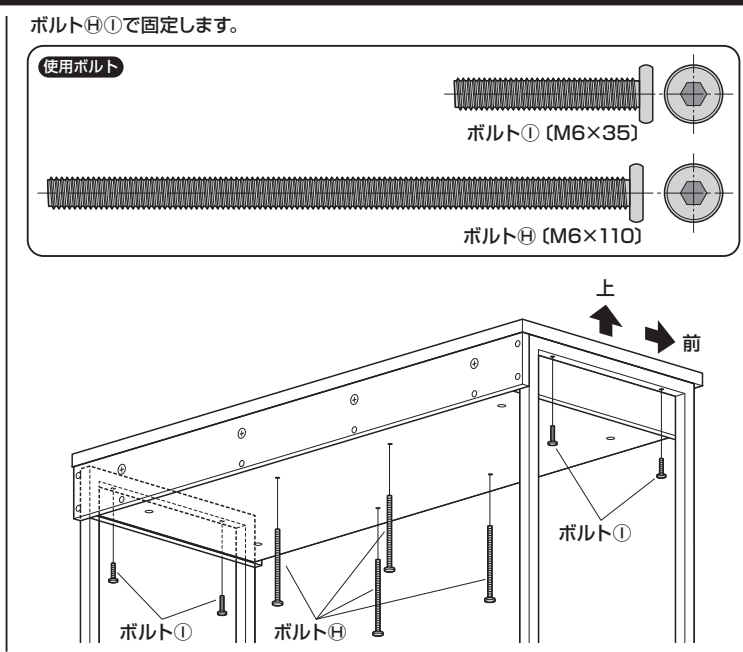
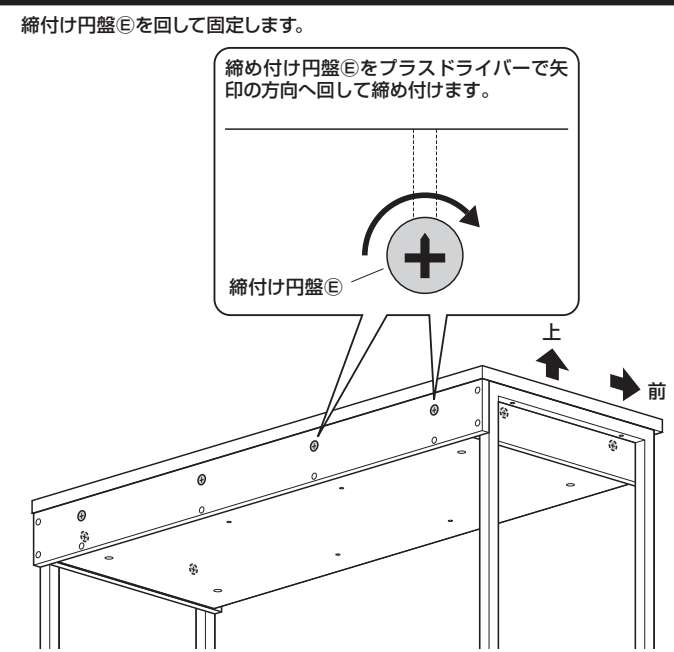
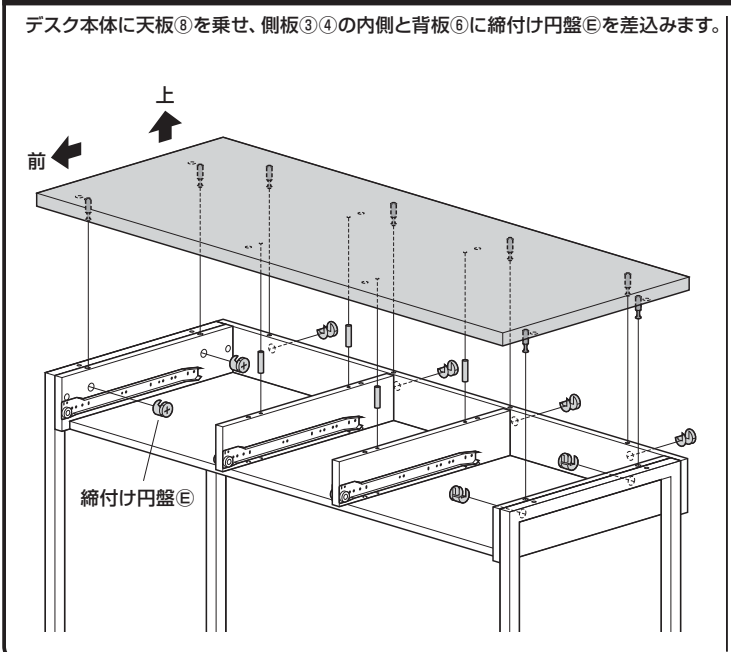

9 引き出し背板⑪に引き出し側板⑨⑩を取付けます。

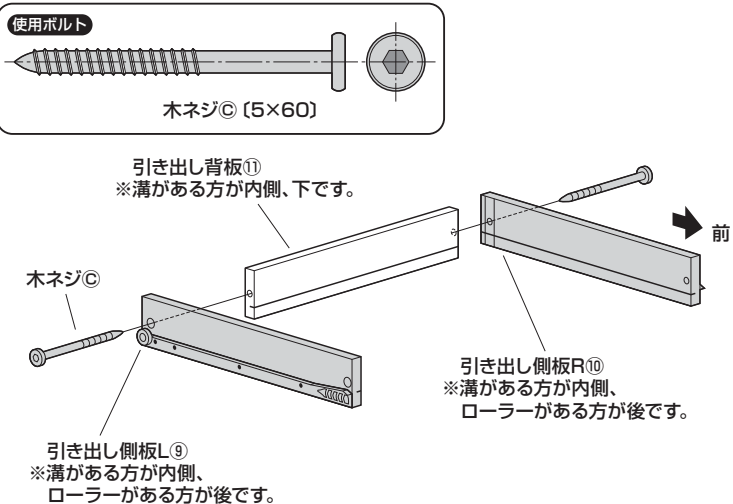

もう二組にも同様に取付けます。

10 引き出し側板⑨⑩に引き出し底板⑫を差込みます。

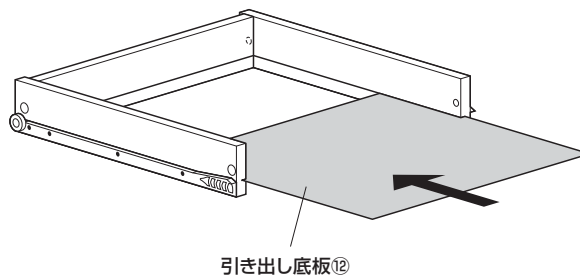

もう二組の引き出しにも同様に差込みます。

11 引き出し側板⑨⑩に引き出し前板⑬を取付けます。

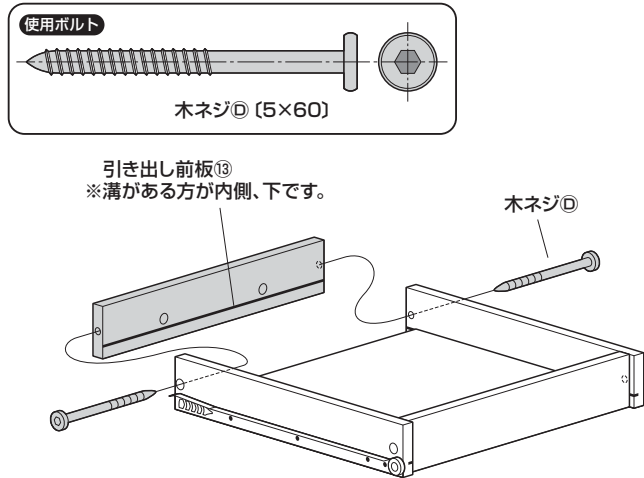

もう二組にも同様に取付けます。

12 引き出し前板⑬に引き出し前板⑭⑮⑯をそれぞれ取付けます。

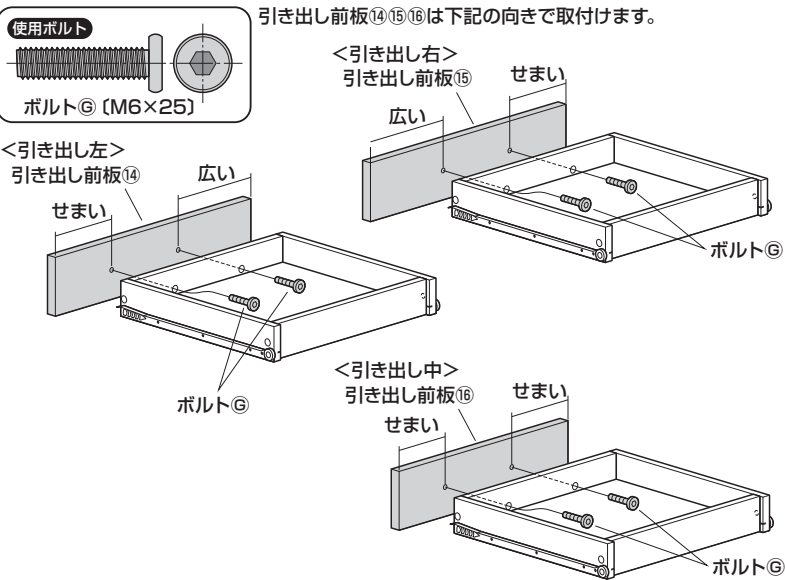

13 デスク本体に引き出しを取付けて完成です。

