

この度は、弊社製品をお買求めいただきましてありがとうございました。
本製品は組立式になっておりますので、下記の要領で組立ててください。
パッキングケースの中には、下記の部品が入っています。

**組立説明書は組立て後も
大切に保管してください。**

この製品を第三者に貸し出すときは、この説明書も共に
貸し出し、よく読んでから使用するようご指導ください。

★用意していただくもの・・・
手袋（組立て時のケガ等を防ぐために必ず着用してください）

完成図

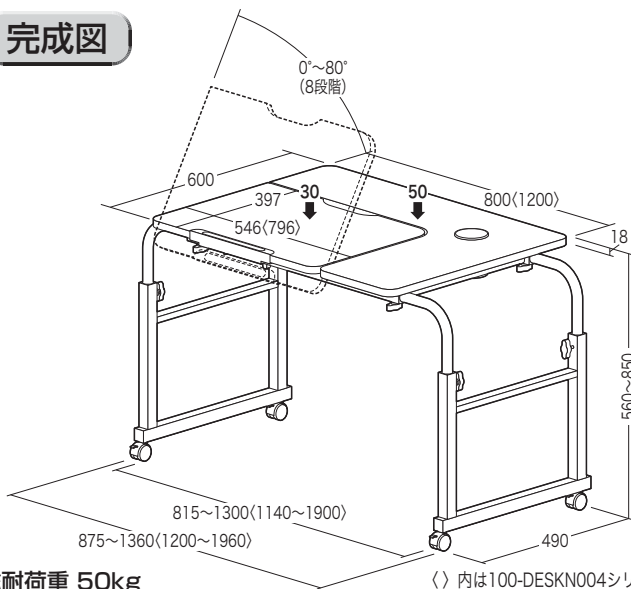

組立て部品

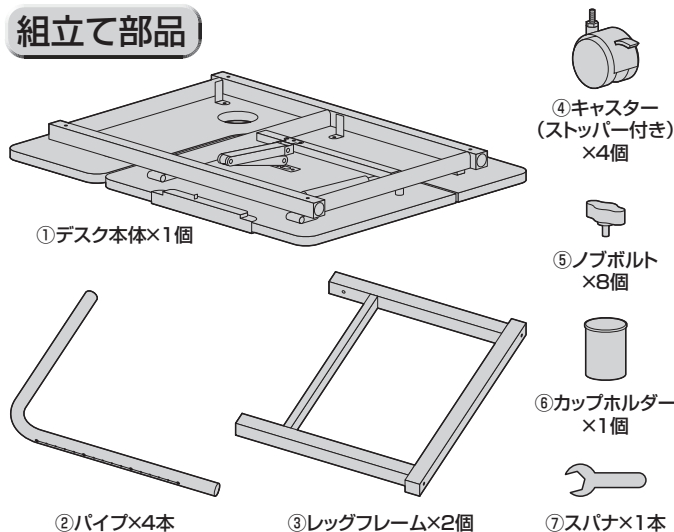

※部品の欠品や破損があった場合は、品番(100-DESKN003LMなど)と上記の部品番号(①~⑦)と部品名(ノブボルトなど)をお知らせください。

1 レッグフレームにキャスターを取付けます。

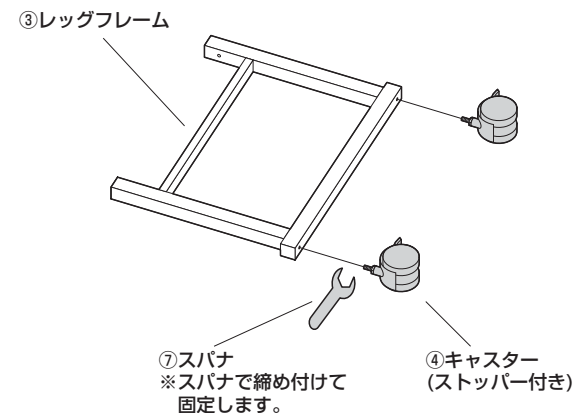

※もう1つのレッグフレームにも同様にキャスターを取付けます。

2 デスク本体にパイプを差し込みます。

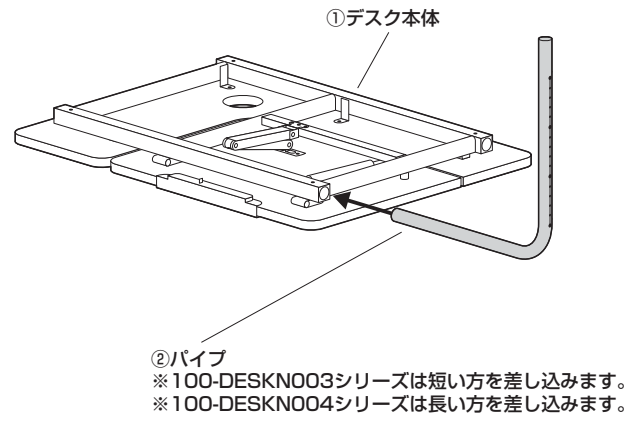

※他の3本のパイプも同様に差し込みます。

3 レッグフレームを取付けます。

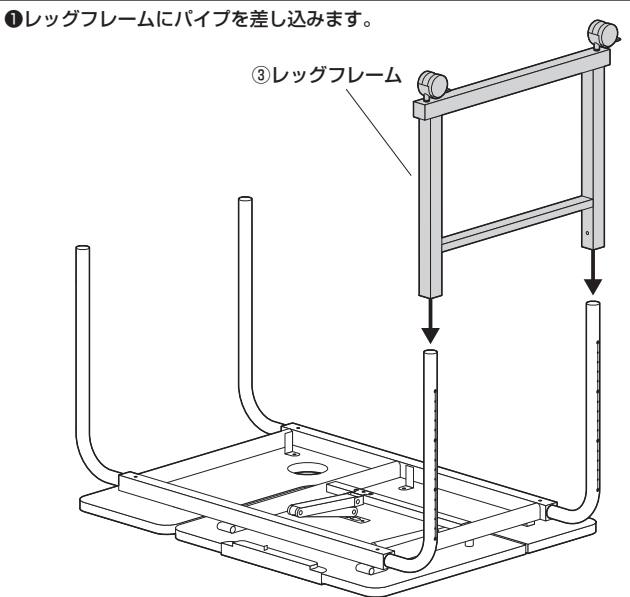

①レッグフレームにパイプを差し込みます。

②ノブボルトで固定します。

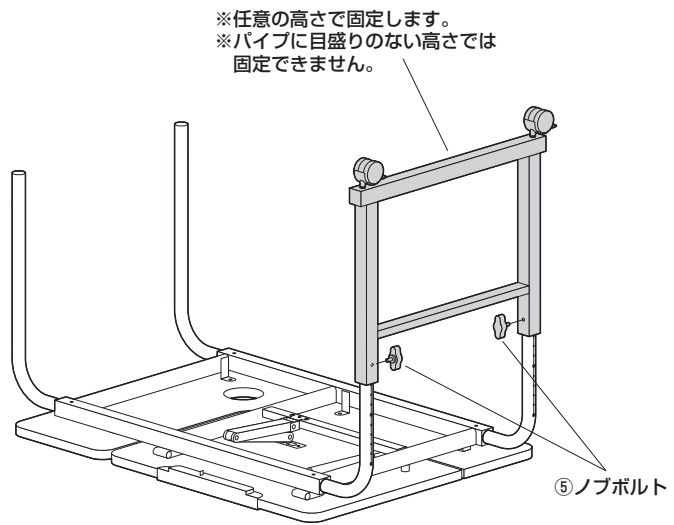

※反対側も同様にレッグフレームを取付けます。
※左右のレッグフレームは同じ高さにしてください。

4 パイプをノブボルトで固定します。

前から見た図

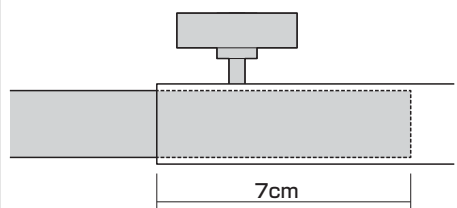

※パイプを差し込む長さは7cm以下にしないでください。
※パイプを差し込む長さは4本とも同じにしてください。

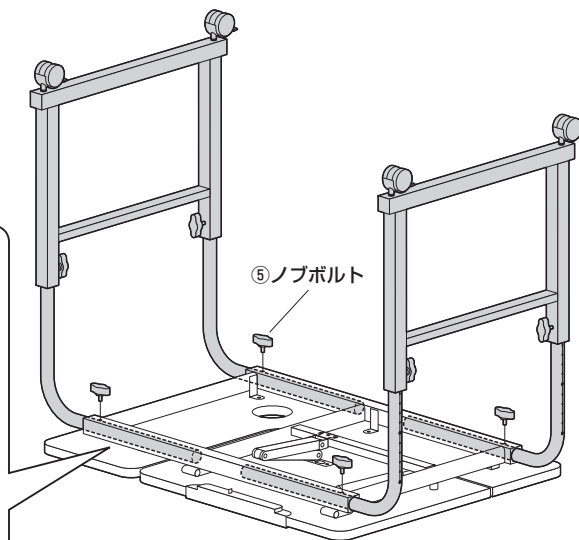

5 デスクを起し、カップホルダーを取付けたら完成です。

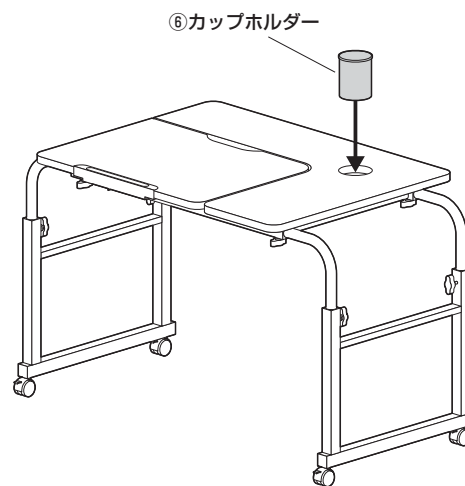

ストッパーの使用法

レバーを左にスライドさせるとストッパーが飛び出します。ストッパーを収納する場合は、上から押し込んでください。

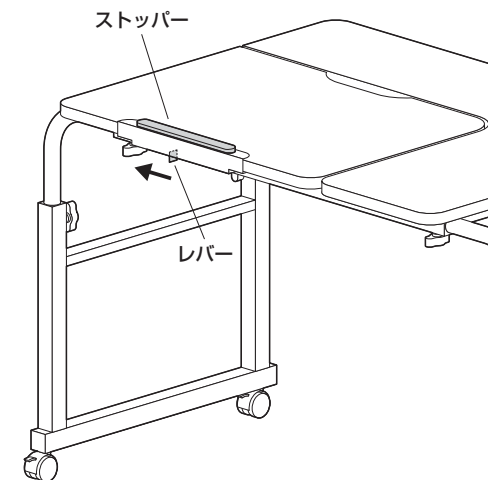

角度の調節方法

天板(小)は8段階で角度を調節することができます。

〈起こし方〉

天板(小)を起こすとその角度で固定されます。

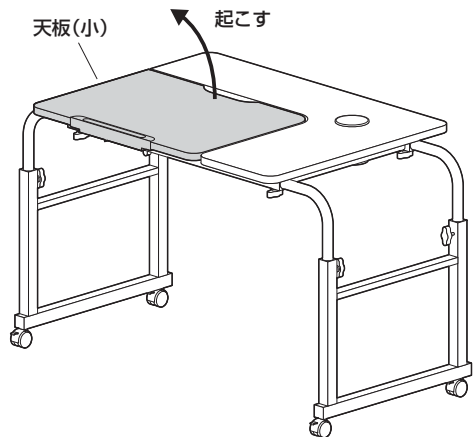

〈倒し方〉

天板(小)を最後まで起こします。手を離すとゆっくりと倒れます。

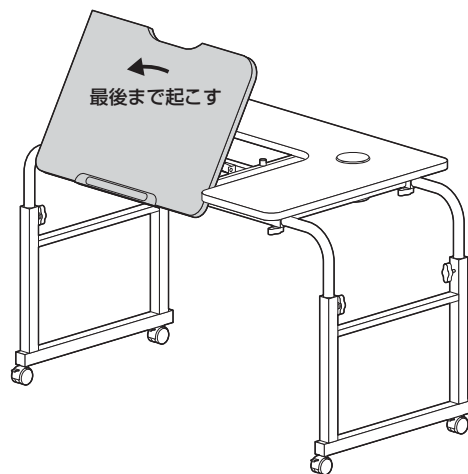

可動部分で指をはさまないようにお気をつけください。

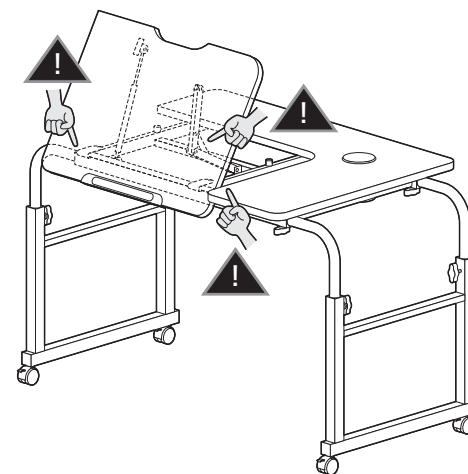

幅の調節方法

① デスク本体のノブボルトをゆるめます。

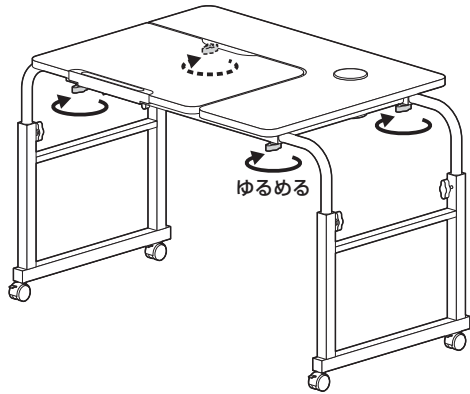

② パイプを任意の位置に調節します。

上から見た図

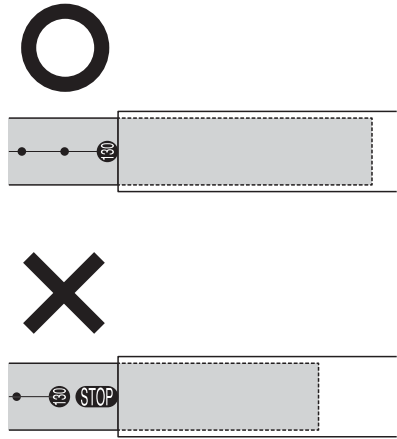

※「STOP」の位置まで引き出すと危険です。

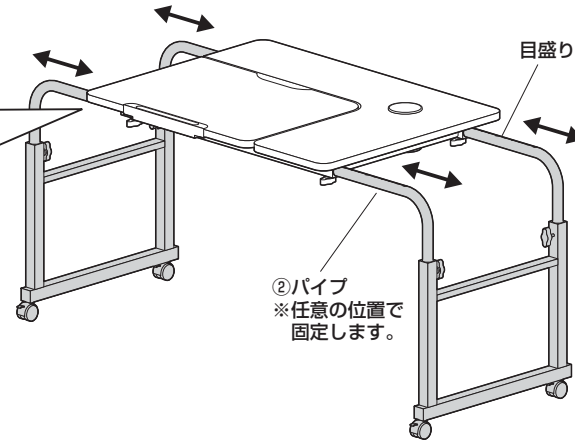

※パイプを差し込む長さは4本とも同じにしてください。

③ ノブボルトを締付けて固定します。

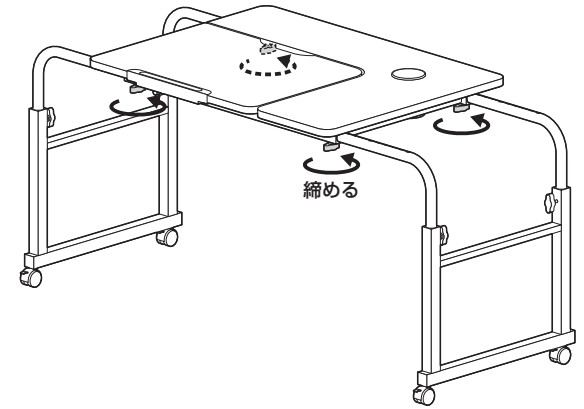

高さの調節方法

① デスクをひっくり返し、レッグフレームのノブボルトをゆるめます。

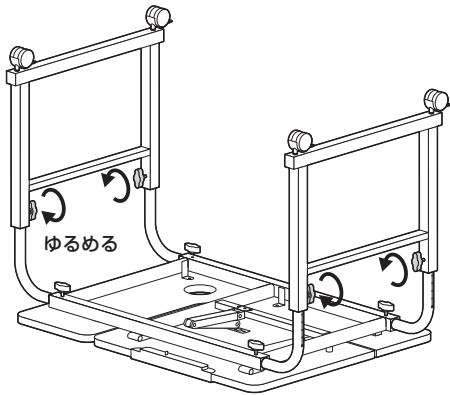

② レッグフレームを任意の高さに調節します。

横から見た図

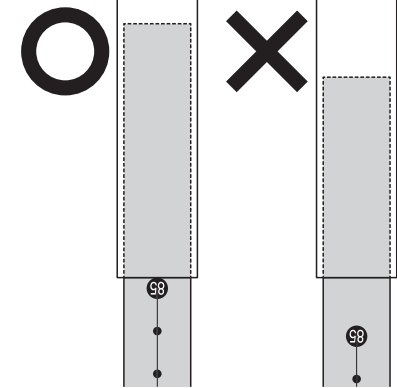

※目盛りのない高さまで引き出すと危険です。

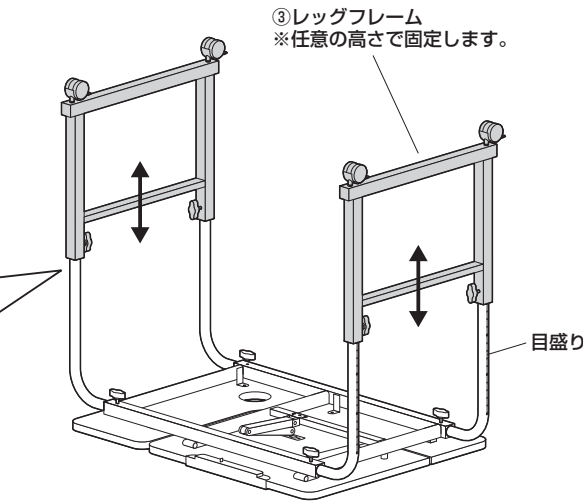

※デスクを起こした状態では調節しないでください。
※左右のレッグフレームは同じ高さにしてください。

③ ノブボルトを締付けて固定し、デスクを起します。

