

この度は、弊社製品をお買求めいただきましてありがとうございました。
本製品は組立式になっておりますので、下記の要領で組立ててください。
パッキングケースの中には、下記の部品が入っています。

**組立説明書は組立て後も
大切に保管してください。**

この製品を第三者に貸し出すときは、この説明書も共に
貸し出し、よく読んでから使用するようご指導ください。

★用意していただくもの・・・
プラスドライバー、スパナ（10mm）、
手袋（組立て時のケガ等を防ぐために必ず着用してください）

完成図

※本製品は組立て方法によって下図の様に2通りの使い方ができます。
用途に合わせて組立ててください。

※本立てを右側、左側のどちらにするかによって、組立て手順②以降が異なります。

棚板を右側にする場合

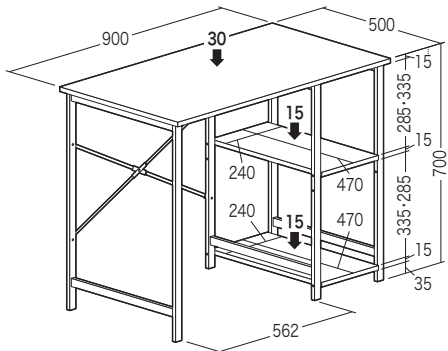

棚板を左側にする場合

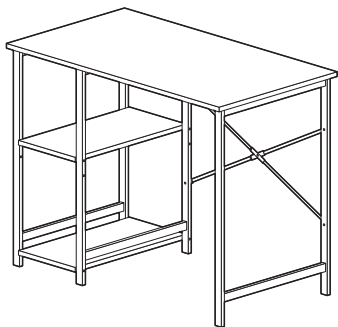

総耐荷重 60kg

組立て部品

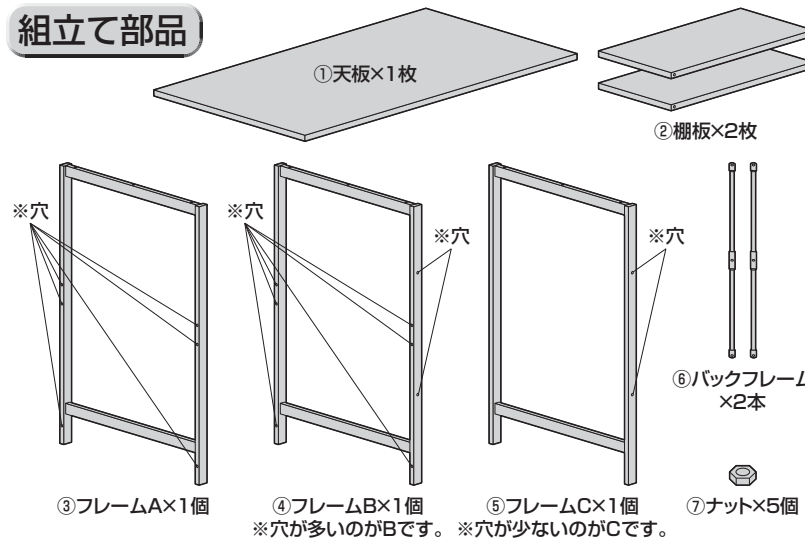

使用ボルト

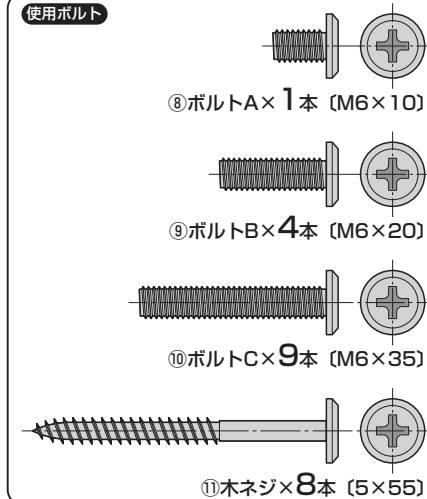

※部品の欠品や破損があった場合は、品番（100-DESKN005など）と上記の部品番号（①～⑪）と部品名（木ネジなど）をお知らせください。

1 フレームAに棚板を取付けます。

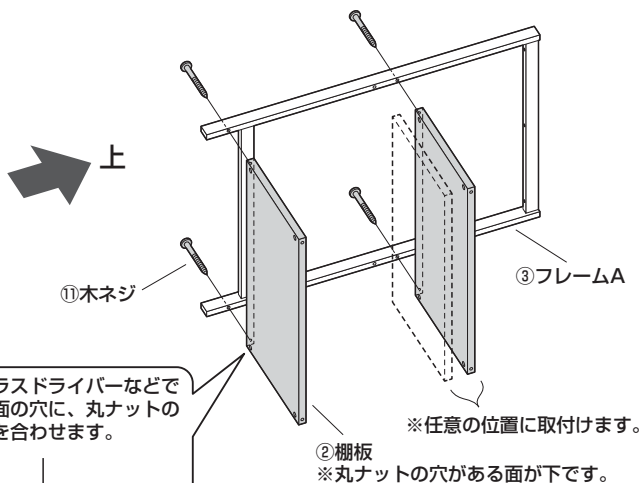

プラスドライバーなどで
側面の穴に、丸ナットの
穴を合わせます。

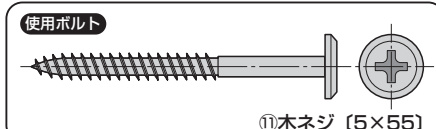
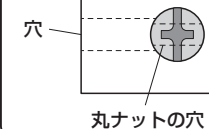

2 フレームBを取付けます。

棚板を右側にする場合

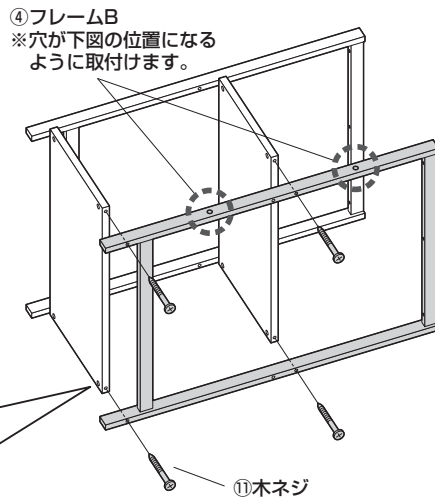

プラスドライバーなどで
側面の穴に、丸ナットの
穴を合わせます。

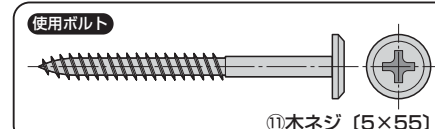
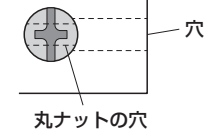

棚板を左側にする場合

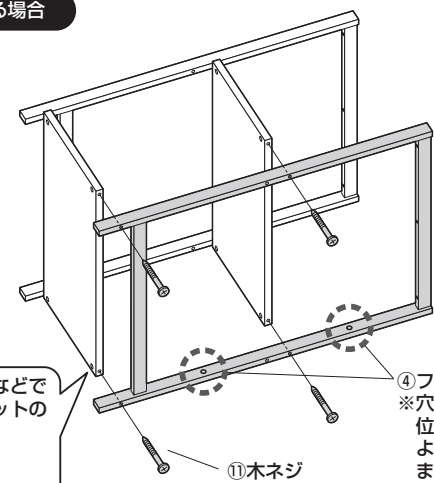

プラスドライバーなどで
側面の穴に、丸ナットの
穴を合わせます。

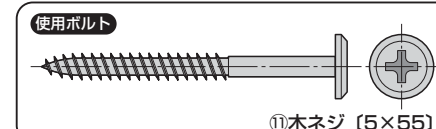
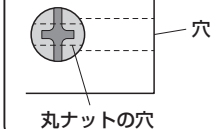

3 天板にフレームA、Bを取付けます。

※下記の図は棚板を右側に取付ける場合のイラストになっています。棚板を左側に取付ける場合は左右が逆になります。

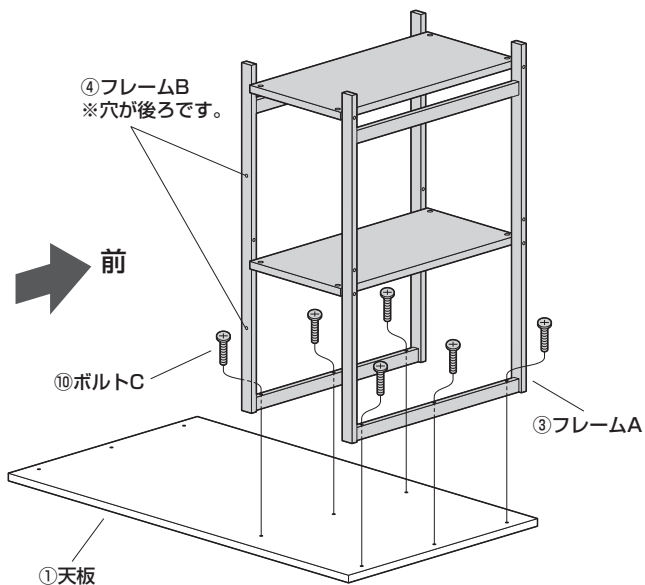

棚板を左側にする場合の参考図

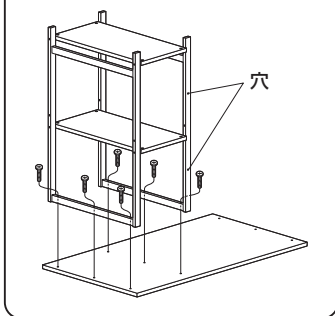

使用ボルト

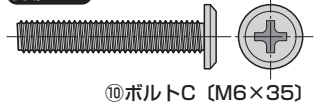

4 天板にフレームCを取付けます。

※下記の図は棚板を右側に取付ける場合のイラストになっています。棚板を左側に取付ける場合は左右が逆になります。

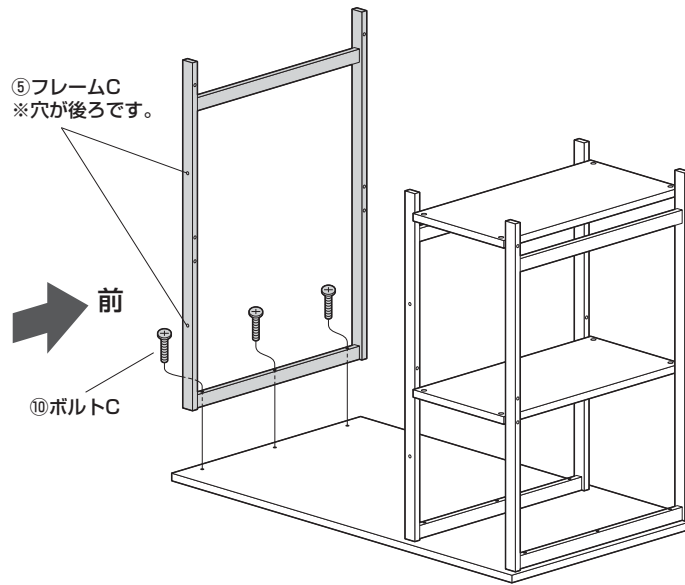

棚板を左側にする場合の参考図

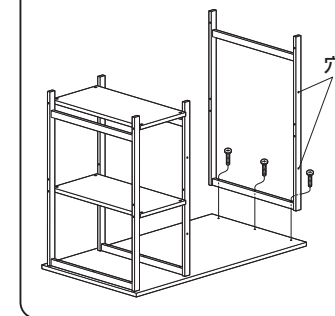

使用ボルト

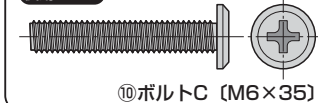

5 バックフレームを取付けます。

※下記の図は棚板を右側に取付ける場合のイラストになっています。棚板を左側に取付ける場合は左右が逆になります。

①バックフレームを組み合せます。

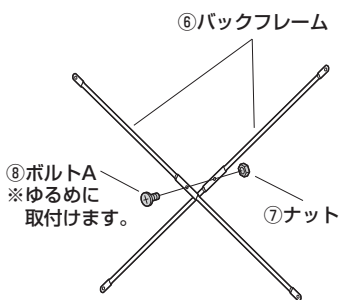

②フレームB、Cに取付けます。

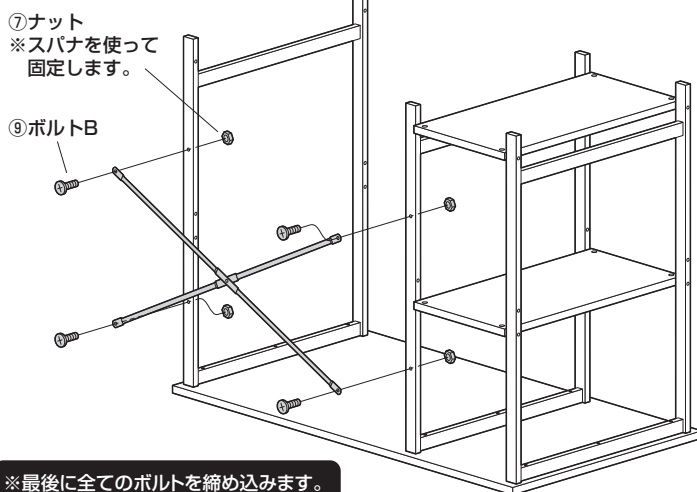

※最後に全てのボルトを締め込みます。

棚板を左側にする場合の参考図

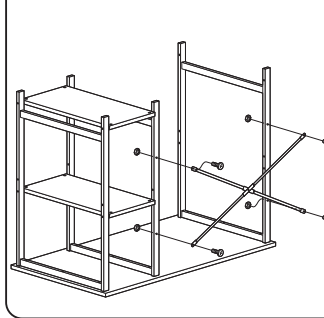

使用ボルト

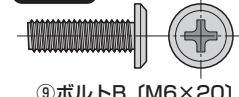

6 デスクを起こして、完成です。

※下記の図は棚板を右側に取付ける場合のイラストになっています。棚板を左側に取付ける場合は左右が逆になります。

