

この度は、弊社製品をお買求めいただきましてありがとうございました。  
このチェアは組立式になっておりますので、下記の要領で組立ててください。  
パッキングケースの中には、下記の部品が入っています。

**組立説明書は組立て後も  
大切に保管してください。**

この製品を第三者に貸し出すときは、この説明書も共に貸し出し、よく読んでから使用するようご指導ください。

★用意していただくもの・・・  
手袋（組立て時のケガ等を防ぐために必ず着用してください）

## 完成図

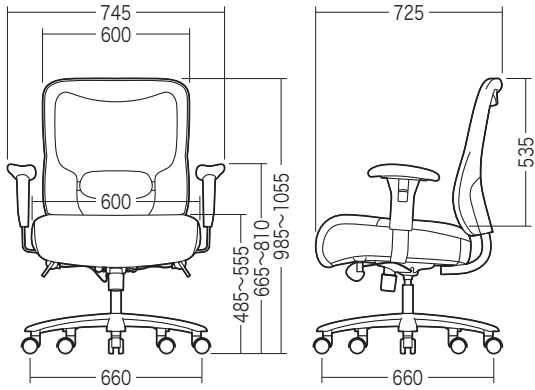

## 組立て部品

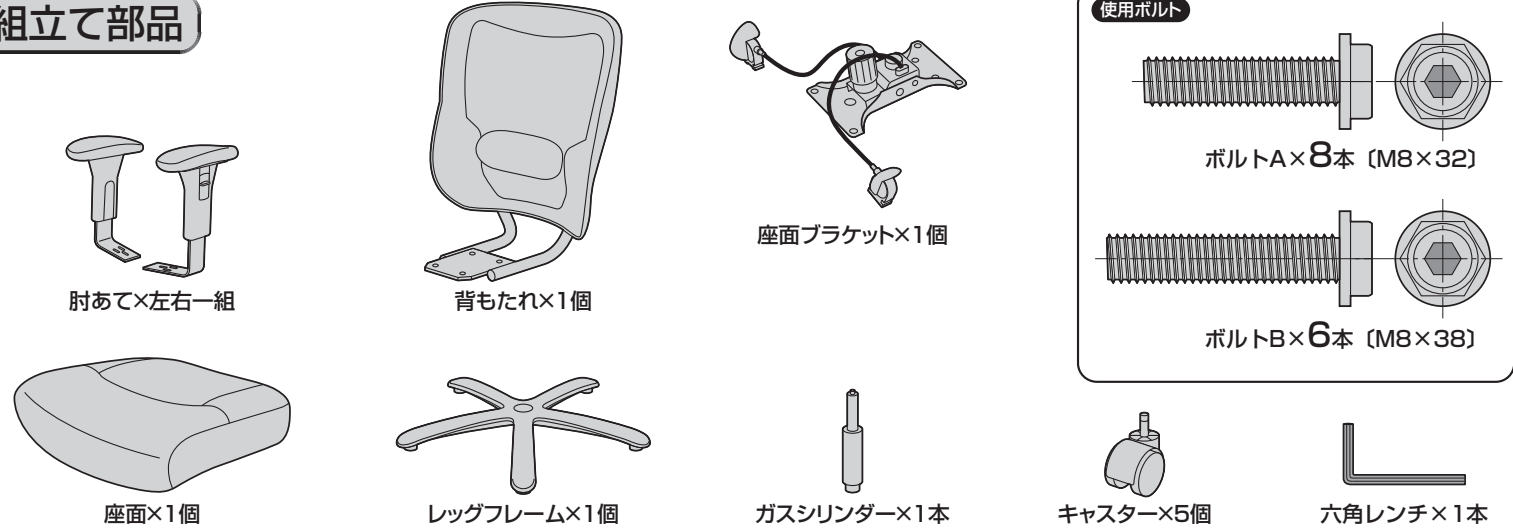

### 使用ボルト

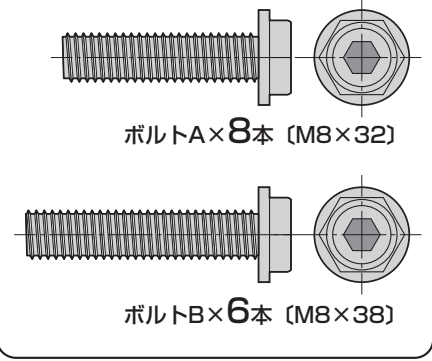

### 1 レッグフレームをひっくり返し、 キャスターを取付けます。

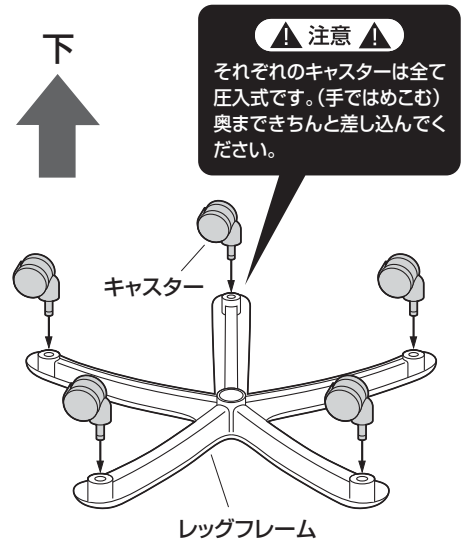

### 2 レッグフレームにガスシリンダー を取付けます。

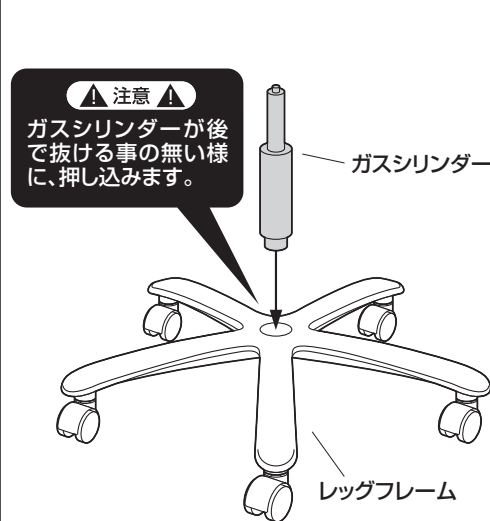

### 3 座面裏側に座面ブラケットを取付けます。

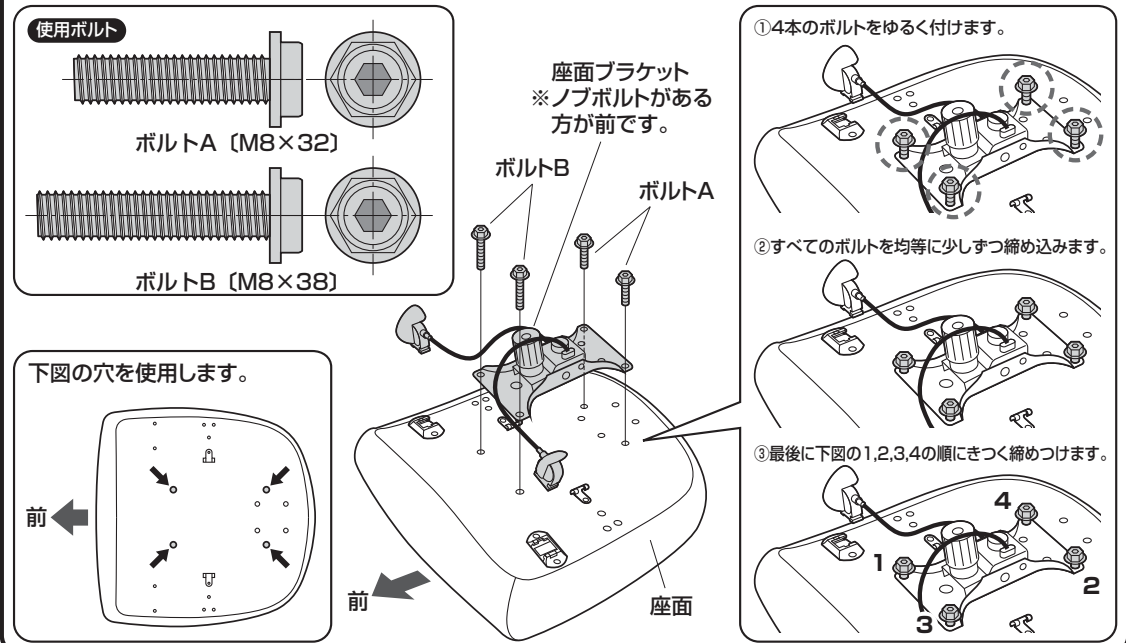

- ①4本のボルトをゆるく付けます。
- ②すべてのボルトを均等に少しずつ締め込みます。
- ③最後に下図の1,2,3,4の順にきつく締めつけます。

#### 4 座面裏側にレバーを取付けます。

座面裏側のレバー固定部にレバーをカチッと音が鳴るまで差込みます。

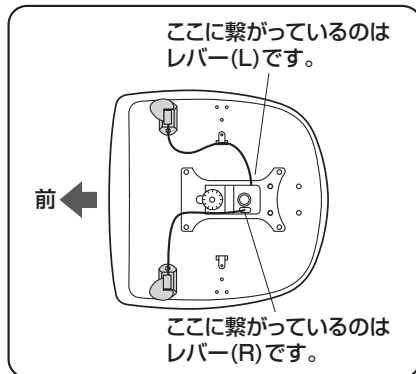
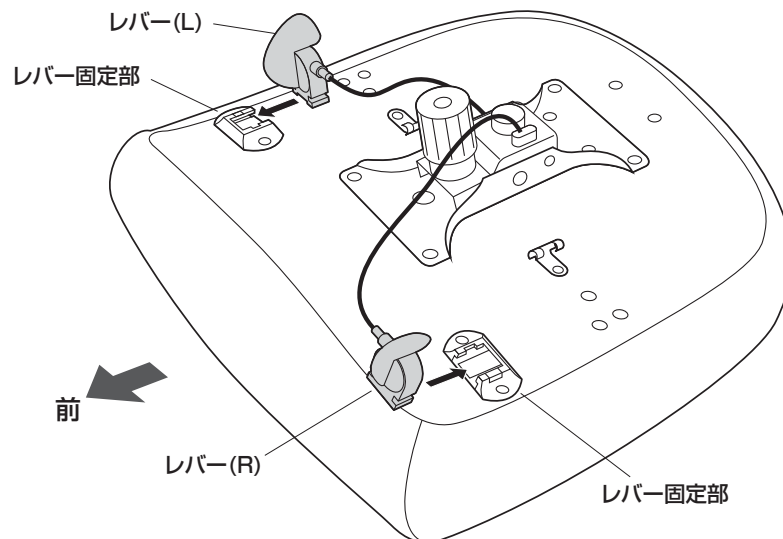

#### 5 レバーのワイヤーをフックに引っ掛けます。

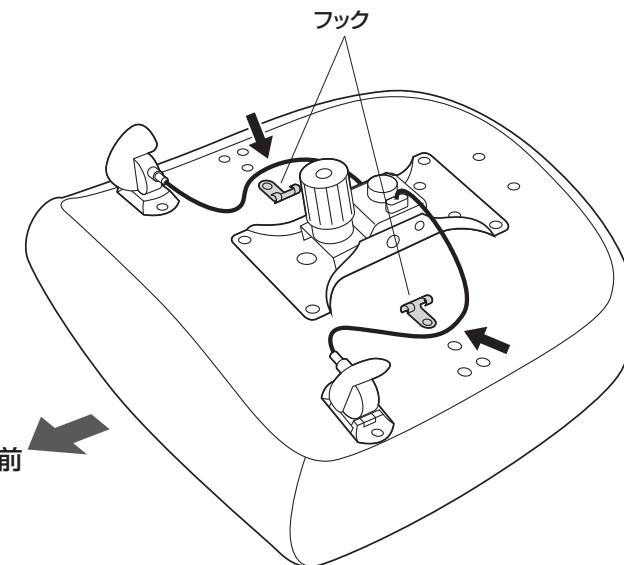

#### 6 背もたれに座面を取付けます。

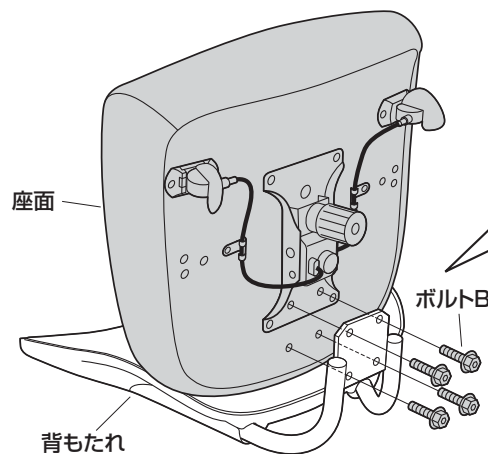
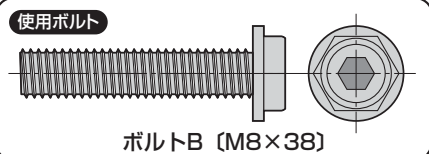

①4本のボルトをゆるく付けます。

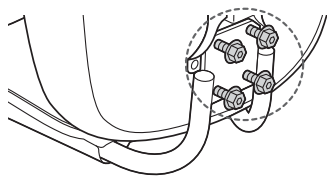

②すべてのボルトを均等に少しずつ締め込みます。

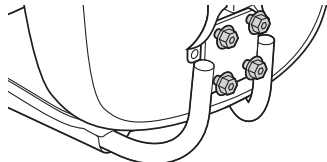

③最後に下図の1,2,3,4の順にきつく締めつけます。

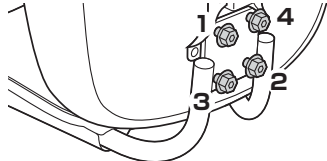

#### 7 座面に肘あてを取付けます。

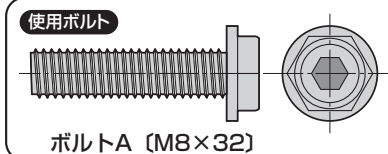

肘あて(R)  
※Rと書かれています。

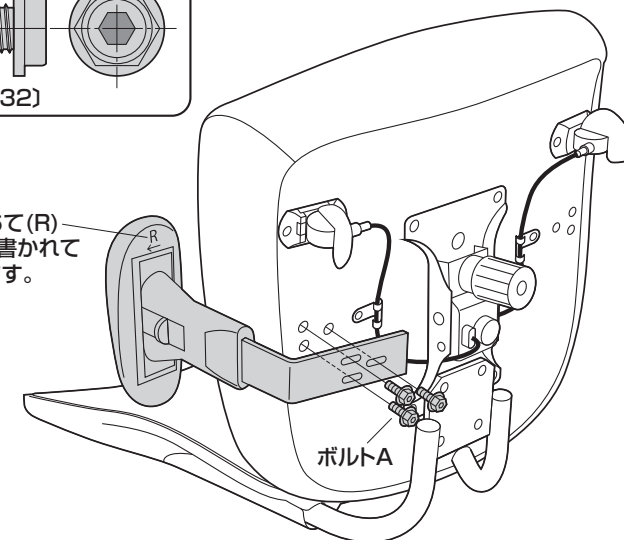

※反対側にも同様に肘あて(L)を取付けます。

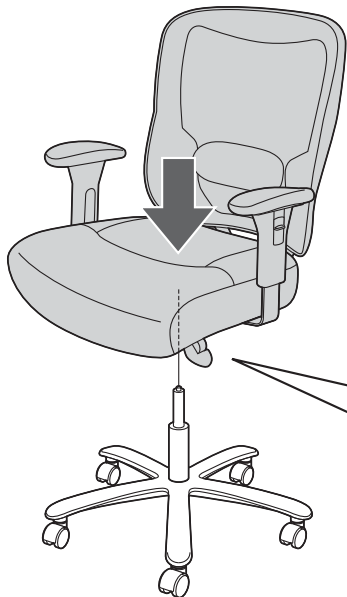

▲ 注意 ▲

座面をガスシリンダーにまっすぐ奥まで差し込んでください。  
座面がななめに差し込まれていると、奥まで差し込まれず、ガスシリンダーが正常に作動しない場合があります。

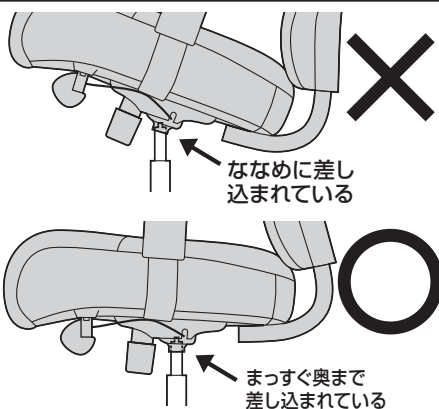

※ガスシリンダーが深く差し込まれるように、座面にしっかり体重をかけてください。

※ガスシリンダーが深く差し込まれていないと、座面の高さ調節ができません。  
※何度か座面に体重をかけてガスシリンダーを確実に差し込んでください。  
※体重の軽い方ではガスシリンダーが深く差し込まれない場合があります。

座って押し込む

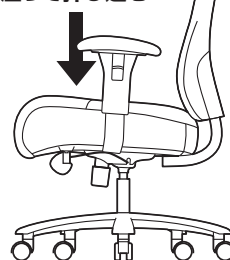

各部の調節方法

▲ 注意 ▲

レバーを操作してガスシリンダーが正常に作動することを確認してから使用してください。  
正常に作動しない場合はガスシリンダーが奥まで差し込まれていない場合がありますので、座面を差し込み直してください。

ランバーサポーターとの位置を調節することができます。

レバーを矢印の方向に倒すと座面の高さ調節ができます。

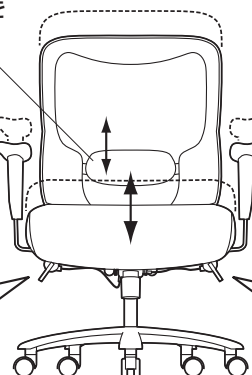
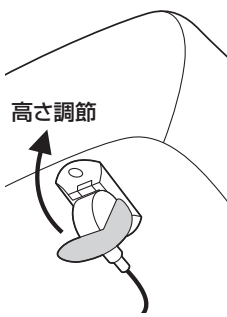

レバーを矢印の方向に倒すとロック機構が働き、戻すと固定されます。

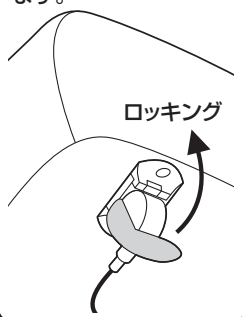

下から見た図

下から見て、ツマミを時計回りに回すとロックが固くなり、反時計回りに回すと緩くなります。

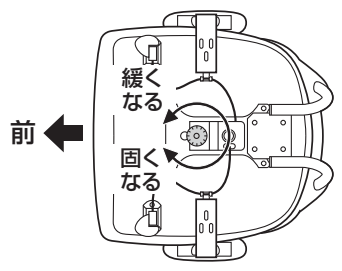

レバーを上上げると肘あての高さを8段階で調節することができます。

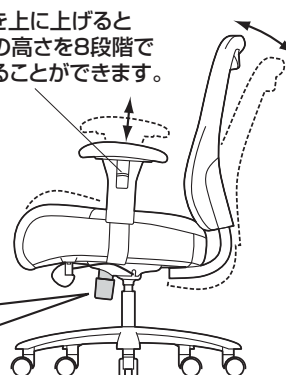

チェアの品質表示

外形寸法：幅745×奥行725×高さ985～1055mm  
(座面高さ485～555mm)

構造部材：座部/合板、スチール 背もたれ部/スチール、ポリプロピレン  
脚部/スチール キャスター部/ナイロン

張り材：ポリエステルメッシュ クッション材：ウレタンフォーム

▲ 使用上の注意 ▲

- 直射日光の当たる場所や高温、湿気及び乾燥の著しい場所を避けてください。
  - 滑りやすい床面で使用しないでください。
  - 用途以外で使用しないでください。
  - 2ヶ月を目安に、ボルトやネジを定期的に締め直してください。
  - ボルトやネジがゆるんだ状態では使用しないでください。
  - 座面や肘あての上に登らないでください。転倒の原因になります。
  - 可動部に手足などを挟まないように注意してください。
  - 著しい汚れを落とす場合は、薄めた中性洗剤を使用してください。
  - 座面に勢いよく座らないでください。勢いよく座ると、座面に体重の3～4倍の荷重がかかり、チェアが破壊される恐れがあります。
  - 同時に2人以上で腰掛けしないでください。
  - 各調整ボルト、ネジ、ビスなどを含むパーツ類が1つでも紛失、破損、消耗した場合は、純正品による修理が完了するまで使用しないでください。
- ※以上の注意に従ってご使用いただかない場合、大きな事故につながる危険がありますので、必ず守ってください。